

# BEPA Maskin AB

## BESTÄLLNINGSNYCKEL

TRANSPORTÖR	TYP	BPM
BANDBREDD mm	130, 200	
LÄNGD m	2, 3, 4, 5, 6, 7	

### TILLBEHÖR

1-fas motor	1-FAS	
Hydraulmotordrift	HM	
Extra påfyllningskupa	PK	
Hjul på underdel	HU	
Hjul på stödben	HS	
Motorskydd inkl. handske 16 Amp	MM	

Ex. Transportör typ BPM- 200- 5- HU- MM

Bandbredd 200 mm \_\_\_\_\_  
Längd 5m \_\_\_\_\_

Hjul på underdel \_\_\_\_\_  
Motorskydd o handske monterad \_\_\_\_\_

### Montering av Transportören

Skruva ihop stativdelarna med 3 bultar på var sida. Lossa bandspänningen nedtill med spännskruvarna till max. Sätt ihop bandändarna längst upp på vändrullen: Sätt ihop bandlåsen i varandra och stick i medföljande låstråd i bandlåset. Spänn upp bandet med spännskruvarna så att det ej kan slira. Kör bandet bara 1-2 m och kontrollera om det centrerar. Om bandet går till vänster, spänn på vänster sida, om bandet går till höger, spänn på höger sida, spänn alltid lossa ej. Provkör, dra åt lagerskruvar och motorplåtskruvar.

# BEPA Maskin AB

Återförsäljare:

Missveden 1 544 92 HJO  
Tel: +46 (0)70 53 310 50  
E-post: ba@bepamaskin.se  
Hemsida: www.bepamaskin.se

# BEPA Maskin AB

## Transportör typ BPM 130, 200



### BESKRIVNING

Bandtransportör typ BPM är tillverkad i bockad förzinkad stålplåt med hel undersida. Denna konstruktion ger stor stabilitet och möjlighet att lägga transportören på marken eller mot en flakkant, fönsterkarm eller liknande utan att bandet hakar i.

Transportbandet är av gummi, 130 alt. 200 mm brett, med helvulkade gummi-medbringare 40 mm höga.

Stativet tillverkas i moduler om 2 och 1 meter, vilket gör att du kan lätt bestämma längd och även i efterhand lägga till en förlängning eller kortas efter behov.

Transportören levereras i 2-meterslängd för att hålla ned transportkostnaden.

Kan även levereras monterad i färdig längd.

Snäckväxelmotor standard.

Stödben ingår i grundutförandet.

Våra produkter är CE-märkta.

# BEPA Maskin AB

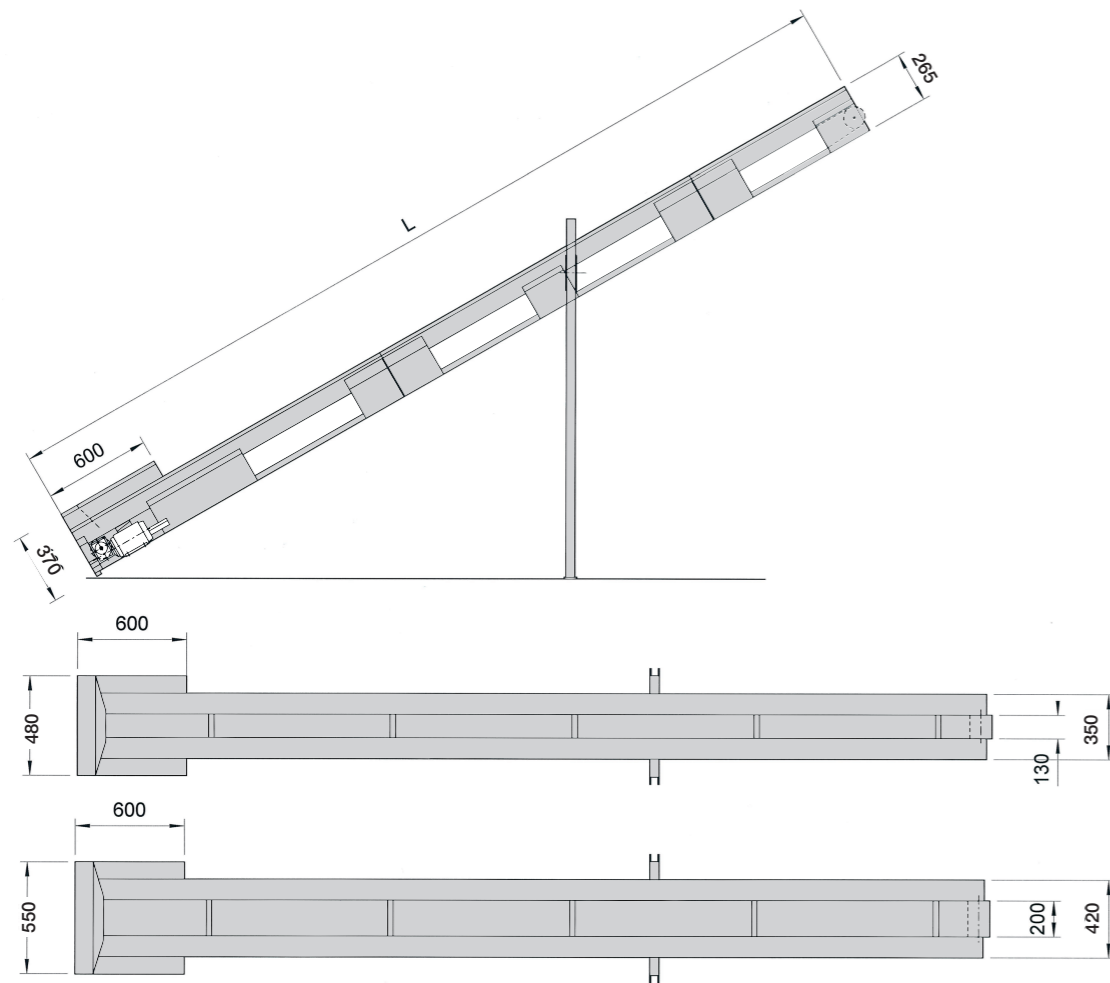

## TEKNISK DATA

El.motor 3-fas (1-fas som tillbehör)	0,37 kW, 0,55 kW
Bandhastighet	0,8 m/sek
Bandbredd	130 mm, 200 mm
Höjd medbringare	40 mm
c/c medbringare	1200 mm

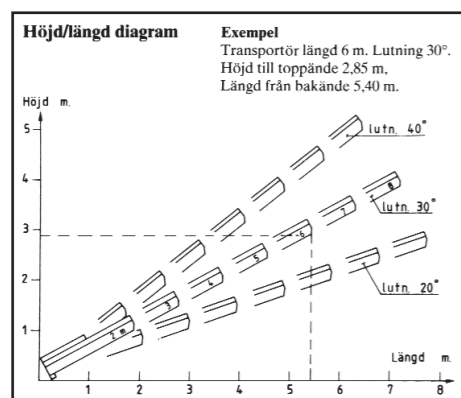

## VIKT

Längd	BPM 130	BPM 200
2 m	45 kg	65 kg
3 m	55 kg	75 kg
4 m	70 kg	95 kg
5 m	80 kg	105 kg
6 m	90 kg	115 kg
7 m	110 kg	135 kg

# BEPA Maskin AB

## LÄNGD/MODUL-ALTERNATIV

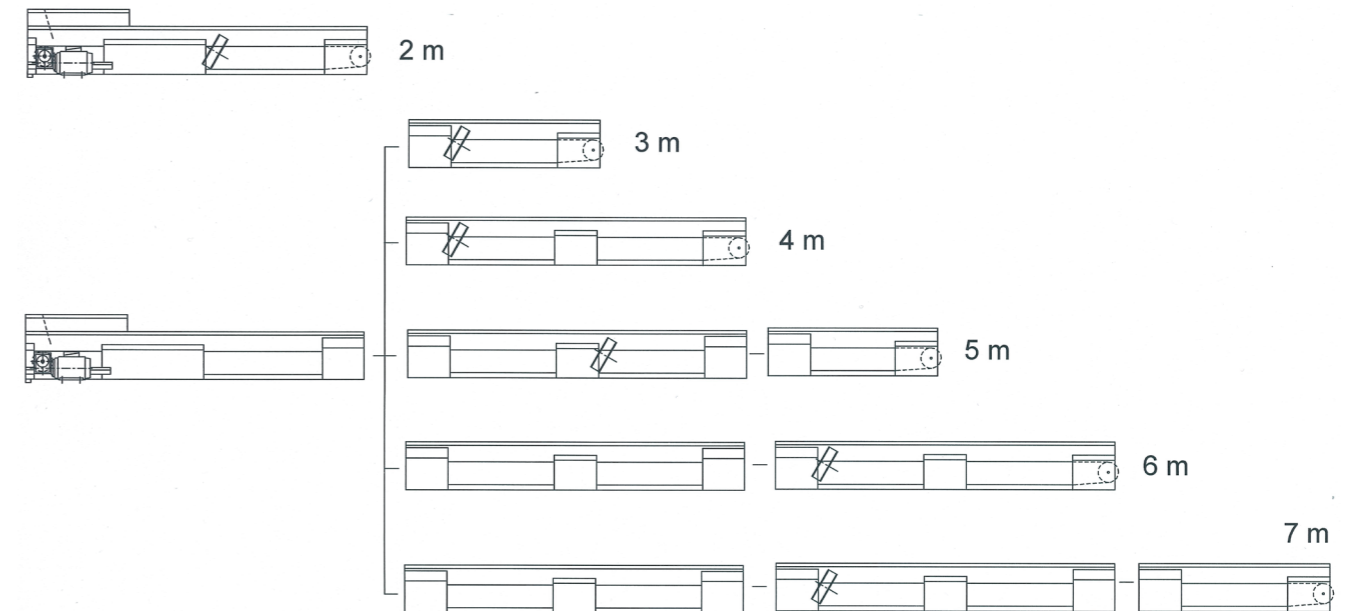

## TILLBEHÖR

1-fas motor	1-FAS	Hjul på stödben	HS
Hydraulisk motordrift	HM	Motorskydd inklusive handske monterad	MM
Extra påfyllningskupa	PK		
Hjul på underdel	HU		



Extra påfyllningskupa

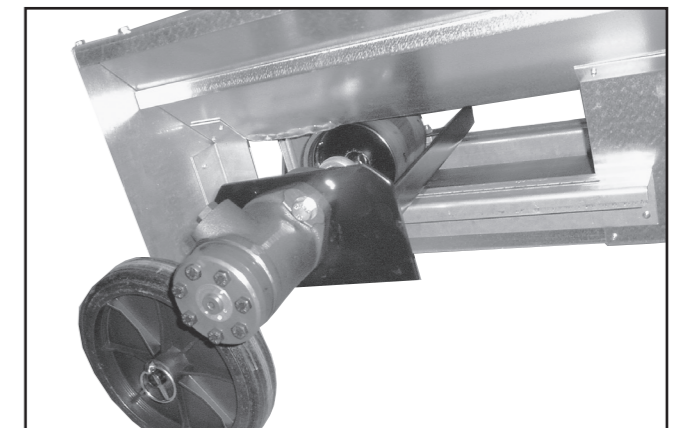

Hydraulmotor