

BESTÄLLNINGSNYCKEL

TRANSPORTÖRTYP	HPT HPTA	<input type="checkbox"/>
BANDBREDD mm	150 300 450 600	<input type="checkbox"/>
LÄNGD m	2, 3, 4, 5, 6, 7, 8, 9, 10	<input type="checkbox"/>
HÖJD medbringare	H 0 H 40 H 60	<input type="checkbox"/>

TILLBEHÖR

Transportband på	Plan botten Löprulle 1 st/m Helt på löprullar	RO R 1 R 2	<input type="checkbox"/>
Variatorskiva	0,5 till 0,9 m/sek	0,5-0,9	<input type="checkbox"/>
Steglös varvtalsreglering	Frekvensstyrning	FS	<input type="checkbox"/>
Extra antal medbringare	Ange antal MB xx	MB	<input type="checkbox"/>
Påfyllningskupa	Höjd 500 mm	PK 500	<input type="checkbox"/>
Stödben	Längd xxxx mm	Ja Nej	<input type="checkbox"/>
Hjulsats	På underdel På stödben	HU HS	<input type="checkbox"/>
Motorskydd	Monterad	MM	<input type="checkbox"/>
Handske ange typ	Rund 16 Amp	HR 16	<input type="checkbox"/>

Ex. HPT 150 - 2 - H 40 - RO - HU - MM - HR 16

BEPA Maskin AB

Återförsäljare:

Missveden 1 544 92 HJO
Tel: +46 (0)70 53 310 50
E-post: ba@bepamaskin.se
Hemsida: www.bepamaskin.se

BEPA Maskin AB

Transportör typ HPT, HPTA 150, 300, 450, 600.

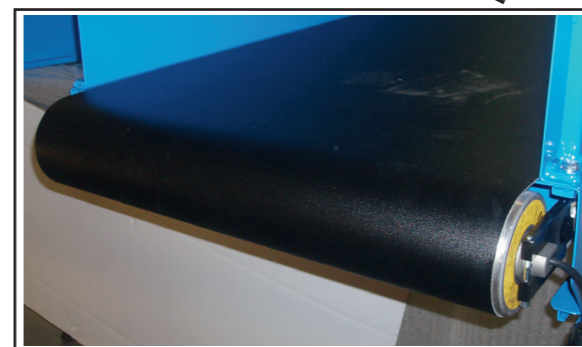

ELMOTOR I DRIVRULLE

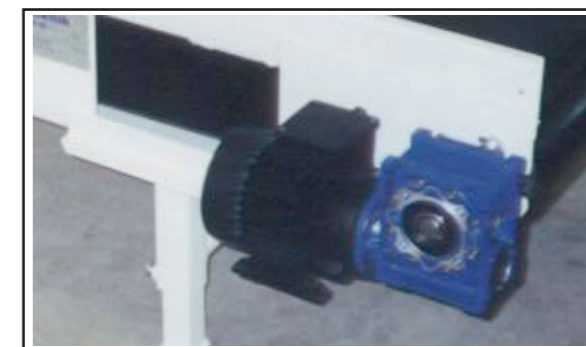

SNÄCKVÄXELDRIFT

Transportör typ HPT och HPTA är en universaltransportör som lämpar sig utmärkt för alla relativt lätta material, t ex: Ved, flis, träavfall, potatis, lök, rotfrukter, pellets, ensilage, is, fisk m.m.

Drivning av bandet sker med el-motor i drivrulle eller snäckväxelmotor i övre ände.

Steglös variabel bandhastighet kan erhållas, frekvensstyrning.

Bandet löper på plåtbotten eller löprullar.

Transportband av vävarmerad gummi, PVC eller Polurethan med eller utan medbringare.

Arbetstemperatur ned till -20°C.

Standardlängder: 2 - 3 - 4 - 5 - 6 - 7 - 8 - 9 - 10 - 11 - 12 m.

Specialutförande tillverkas på begäran.

Samtliga modeller kan förses med hjulsats som monteras på transportörens bakgavel och/eller stödbenen (se tillbehör). Hjulen kan med enkla handgrepp lätt monteras av och på.

TEKNISKA DATA

Transportör typ	HPT HPTA 150	HPT HPTA 300	HPT HPTA 450	HPT HPTA 600	
Bandbredd mm	150	300	450	600	
Total längd m	2, 3, 4, 5, 6, 7, 8, 9, 10				
Motoreffekt (stand.) kW	0,37	0,75	1,1	1,5	
Bandhastighet m/sek. stand.	0,65	0,65	0,65	0,65	
Variatorskiva m/sek	0,5-0,9	0,5-0,9	-	-	
Medbringare höjd mm	40 el. 60	40 el. 60	40 el. 60	40 el. 60	
Medbringare c/c avstånd mm (stand.)	750	750	750	750	
VIKT kg	2 m	40	50	60	75
	3 m	50	60	70	85
	4 m	60	70	85	105
	5 m	70	95	110	130
	6 m	85	125	145	170

KAPACITET m³/tim.

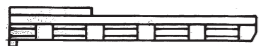
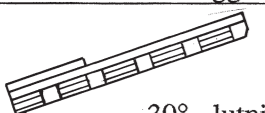
Transportör	Medbringare höjd	HPT HPTA 150	HPT HPTA 300	HPT HPTA 450	HPT HPTA 600
 Liggande	H 40	20	30	45	56
	H 60	28	42	60	75
 30° - lutning	H 40	16	25	40	50
	H 60	24	38	55	68

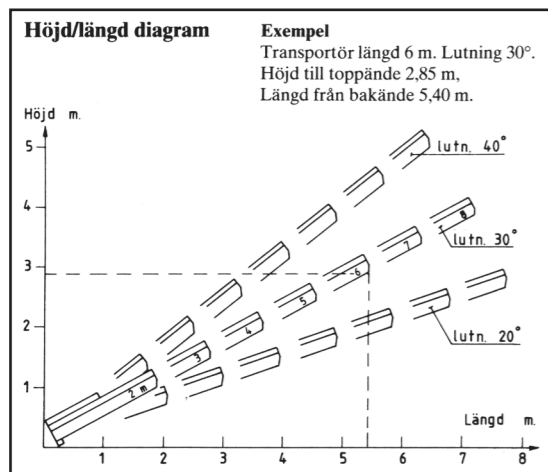

Vid lutningar över 35° bör påfyllningskupa användas. Se tillbehör.

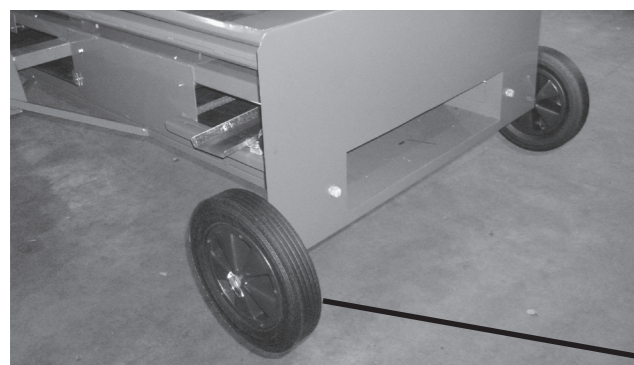
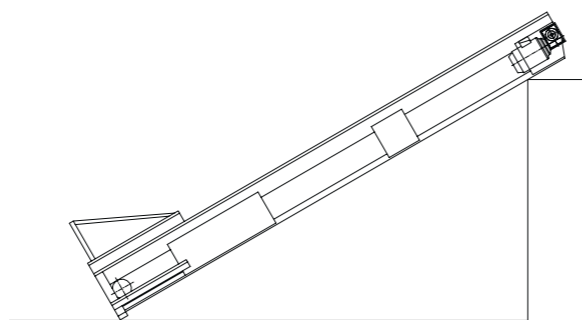

HJULSATS på underdel HU

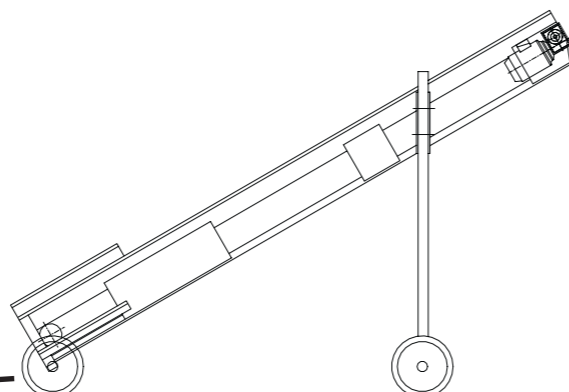

HJULSATS på stödben HS

HPT

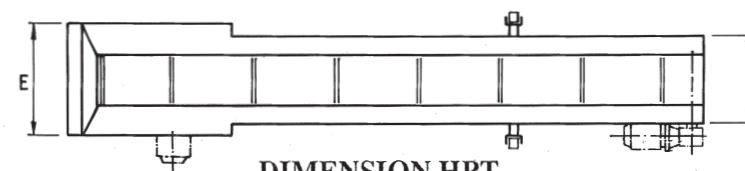
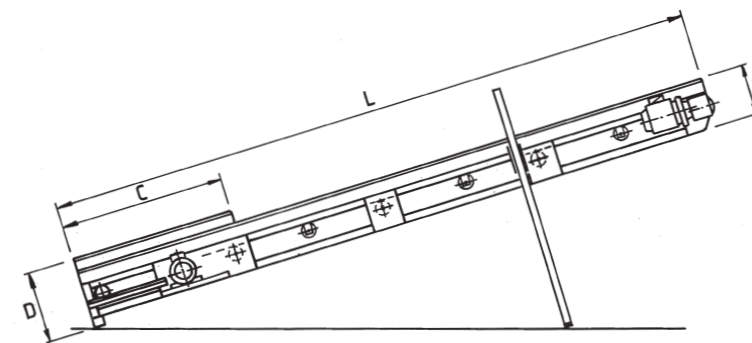
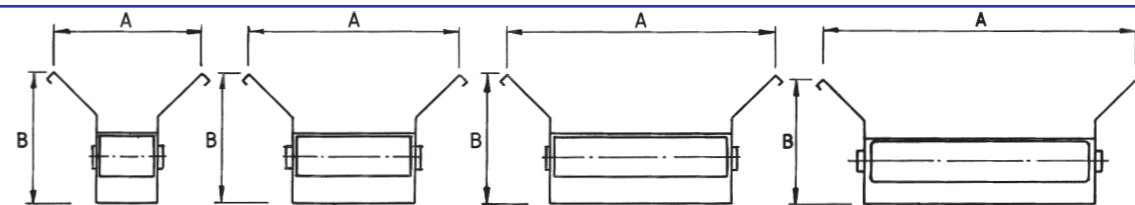

DIMENSION HPT

Transportör typ	A	B	C	D	E
HPT 150	365	310 el. 330	1000	420	505
HPT 300	515	310 el. 330	1000	420	655
HPT 450	665	310 el. 330	1000	420	805
HPT 600	815	310 el. 330	1000	420	955

HPTA

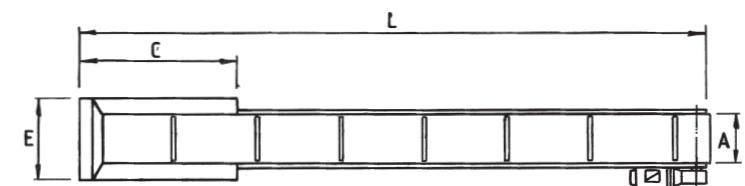
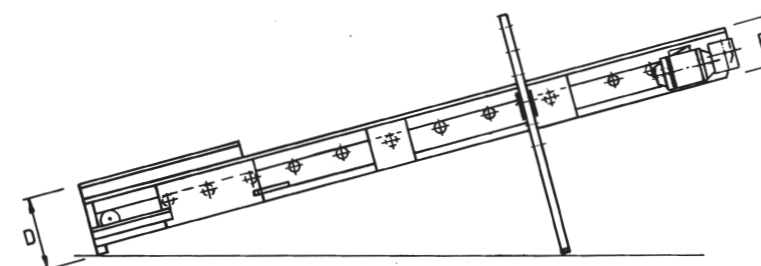
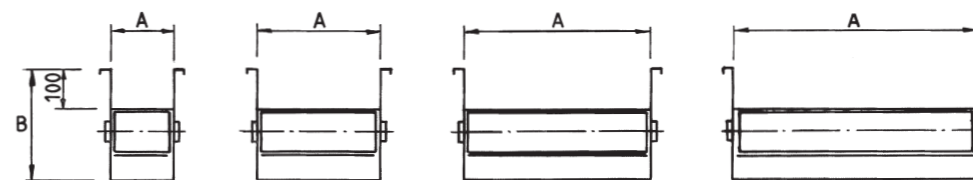

DIMENSION HPTA

Transportör typ	A	B	C	D	E
HPTA 150	150	270 el. 290	1000	365	290
HPTA 300	300	270 el. 290	1000	365	440
HPTA 450	450	270 el. 290	1000	365	590
HPTA 600	600	270 el. 290	1000	365	740